

А-Класс

компактный хэтчбек



Mercedes-Benz



Hey Mercedes

Вам знакома такая ситуация? Вы встречаете человека и Вам кажется, что Вы уже давно знаете его. Примерно то же самое происходит с новым А-Классом. Вы всего лишь несколько дней вместе в пути, а он уже знает все Ваши фишки и настроения, симпатии и антипатии. Знает почти лучше, чем Вы сами. Новый А-Класс и Вы внезапно становитесь одним целым. Чтобы Вы всегда могли оставаться самим собой.







24.5°C

10:32

0 km/h

Call list

- Sandra K.
- Chris E.
- Marc W.



Ellen

Search

10:32



24/7 Cool

Daniel R.



Phone

Ellen's Phone



Mercedes me & Apps

21.0°C





Мы можем поговорить?

Благодаря новой системе LINGUATRONIC новый А-Класс повинуетя Вашим словам. И даже больше: он понимает Вас без заучивания Ваших команд. Он разговаривает с Вами. Зачитка, написание и отсылка SMS? Без проблем. Он узнает для Вас прогноз погоды в месте назначения, переключает радиостанции и довозит до дома по самому быстрому маршруту. Для этого достаточно двух слов: «Hey Mercedes». И новый А-Класс уже весь внимание.



Он Вам очень идет

Все линии нового А-Класса подчинены только одному:
нашей дизайнерской философии чувственной ясности.
Поверхности отличаются еще большим пуризмом,
а детали – выразительностью. Стильно, не правда ли?



D S W1772



22.5°C



160.0

1535



START
ENGINE
STOP

Чем можем быть полезны Вам?

Именно в этом состоит главная задача наших новых служб сетевой интеграции. Облегчить Вам жизнь. Новый А-Класс без ключа и кабеля быстро соединяется со всем, что для Вас важно.



Поговорим о доверии

Новый А-Класс заботится о Вас больше, чем Вы можете себе представить. При желании он может автоматически тормозить, ускоряться и даже рулить, значительно облегчая Вашу жизнь.





Quick access

- Traffic Sign Assist
- Camera & Park Assist
- Active Brake Assist
- Route speed adapt.

Assistance

Vehicle

Lights

2:50 PM 14.57

Stream

Новый А-Класс

С Mercedes 







Безопасность и ассистенты

Инстинкт защитника, доведенный до совершенства. Новый А-Класс способен поддерживать безопасную дистанцию на скорости до 200 км/ч, приближаясь таким образом к представительскому классу. Вы можете довериться его чувствам (у него они действительно есть) как никому другому. Даже при высокой скорости движения. Благодаря активной системе поддержания дистанции DISTRONIC¹ он держит дистанцию до впереди идущего автомобиля. А активная система экстренного торможения в случае необходимости может автономно задействовать тормоз. Тем самым Вы в любой момент будете чувствовать себя в безопасности. Что еще можно ожидать от автомобиля?



¹ Ориентировочное начало поставок: 4-й квартал 2018 года.



Сетевая интеграция

В новом А-Классе Вы можете заряжать смартфон, положив его на центральную консоль. Очень просто, без кабеля, со стандартом Qi. А благодаря технологии Near Field Communication (NFC) Ваш смартфон сразу же соединяется с А-Классом, без необходимости многочисленных операций и введения кодов.

Отправка SMS или поиск контактов также не составят труда. В новом А-Классе Вы можете пользоваться смартфоном, не беря его в руки. Подключив его через USB, WLAN или NFC, Вы можете удобно управлять практически всеми приложениями и функциями на дисплее мультимедийной системы с помощью сенсорных кнопок Touch Control на рулевом колесе. Слово мановением волшебной палочки.

Новый А-Класс открывает новый взгляд на многие вещи. Например, на дорогу. С помощью специальной видеокамеры он инновационным и информативным образом отображает окружение на дисплее мультимедийной системы в качестве видео или статического изображения. За счет дополнения виртуальных объектов или разметки облегчается, например, поиск Вашей цели. Интуитивно и интеллектуально.



«Обволакивающий эффект»

В салоне нового А-Класса чувствуешь себя в объятиях комфорта. Плавные переходы между панелью приборов, центральной консолью и обшивкой дверей создают приятный «обволакивающий эффект». Это является уникальным в автомобилях данного класса, равно как и широкий выбор декоративных элементов и эффектное не прямое освещение.

«Широкоэкранный эффект»

Лучше один раз увидеть, чем сто раз услышать. Выполненный в новом дизайне интерьер нового А-Класса открывает перед Вами новые перспективы. Он оснащен не одним, а двумя дисплеями высокого разрешения размером 7 дюймов в базовой комплектации или 10,25 дюйма опционально. Экраны словно парят в воздухе. Управление производится просто с помощью кнопок на рулевом колесе, сенсорной панели или сенсорного экрана. Последнее является очередной новинкой и определенно заслуживает повышенного внимания.



Проекционный дисплей

Благодаря проекционному дисплею взгляд водителя нового А-Класса всегда устремлен вперед. Ведь в поле его зрения виртуально и в цвете проецируется вся важная информация, например скорость, ограничения скорости или указания навигационной системы. Высоту и содержание изображения можно регулировать и сохранять с помощью функции памяти. Еще одна вещь, о которой теперь можно не беспокоиться.

Тематические миры

Новый А-Класс может еще больше. Вы можете не только адаптировать комфортную подсветку салона к Вашему настроению, но и подобрать себе стиль индикации на комбинации приборов и центральном дисплее. Совершенно индивидуально и интуитивно – кнопкой на рулевом колесе слева.

Базовая комплектация

Вы получите уже очень много интересного для А-Класса, не поставив ни одного крестика в списке опций. Так автомобиль в базовой комплектации проявляет свою щедрую сторону. За характерный для марки высокий уровень безопасности отвечают активные системы экстренного торможения и удержания полосы движения. А кондиционер создаст индивидуальный климат в салоне.



Линия исполнения Style

Линия исполнения Style позволит выделить Ваш автомобиль из общей массы. Она придает ему молодежный характер снаружи и внутри. В пакет входят дополнительные элементы, например, легкосплавные колесные диски размером 16 дюймов, а также эксклюзивные обивки и декоративные строчки модных цветов.



Линия исполнения Progressive

Линия исполнения Progressive существенно меняет облик Вашего автомобиля. Она создает дополнительные эффекты, которые Вы увидите и почувствуете. Из любой перспективы эта линия усиливает восхищение от первоклассной техники этого автомобиля компактного премиум-класса.



Линия исполнения AMG Line

AMG Line – это Ваша четкая позиция в пользу повышения статуса как внешнего облика, так и «начинки» автомобиля. Прежде всего это стайлинг AMG с характерными бамперами, который визуально приближает автомобиль к моделям AMG. Удовольствие от езды форсируют также технические изыски: пониженная спортивная ходовая часть и острое рулевое управление.





Система DYNAMIC SELECT

Просто ездите так, как Вам хочется. Система DYNAMIC SELECT нажатием кнопки переключает различные режимы движения, которые определяют настройки, например, двигателя, коробки передач или рулевого управления. В режиме Sport Вы будете двигаться подчеркнуто динамично, в базовом режиме Comfort – очень сбалансированно. В режиме ECO со ставкой на максимальную эффективность, напротив, экономится топливо и деньги.

Режим движения ECO будет особенно полезен Вам, если Вы хотите избежать выбросов CO₂ и других вредных веществ. При такой настройке обогрев сидений и отопление, вентиляция и кондиционирование работают со сниженной мощностью, экономя тем самым ценную энергию. В режиме Individual Вы устанавливаете соответствующие параметры полностью по Вашему усмотрению. Так, например, Вы можете настроить привод по-спортивному, а ходовую часть – на комфортный режим.

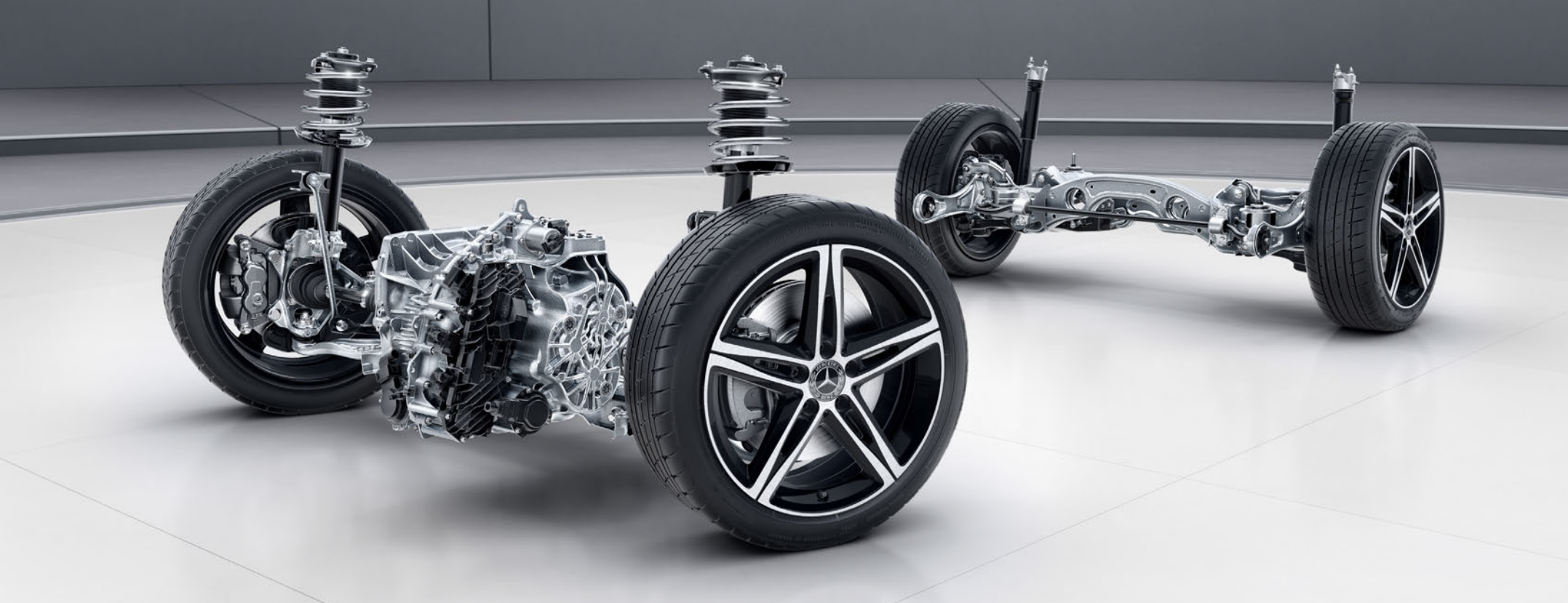

Комфортабельная ходовая часть с пониженным клиренсом

Комфортабельная ходовая часть гарантирует Вам целый пакет динамических плюсов. Она еще больше выравнивает дорогу под колесами. Пониженная на 15 мм ходовая часть взаимодействует со специально настроенными амортизаторами: целенаправленно спортивнее, чем при стандартной подвеске.

Наслаждайтесь гарантией качества и эмоциями уже на старте. Благодаря укороченным ходам амортизаторов автомобиль визуально как будто еще больше прижимается к асфальту.

Технические характеристики

	Дизельный двигатель
	A 180 d
Рабочий объем (см ³)	1.461
Номинальная мощность ¹ (кВт (л. с.) при об/мин)	85 [116]/4.000
Время разгона 0–100 км/ч (с)	10,5
Максимальная скорость (км/ч)	202 ³
Расход топлива ⁴ (л/100 км)	
Город	4,9-4,5 л
Трасса	4,0-3,9
Смешанный	4,3-4,1
Выброс CO ₂ смешанный ⁴ (г/км)	114-108
Класс токсичности ⁵ /эффективности ⁶	ЕВРО-6 d темп/А

Бензиновые двигатели		
	A 200	A 250
	1.332	1.991
	120 [163]/5.500 ²	165 [224]/5.500
	8,0	6,2
	225 ³	250 ³
	6,9-6,8	8,4-8,1
	4,8-4,4	5,4-5,1
	5,6-5,2	6,5-6,2
	128-120	149-141
	ЕВРО-6 d темп/В	ЕВРО-6 d темп/С

¹ Данные по номинальной мощности указаны в соответствии с директивой (ЕС) № 715/2007 в действующей редакции. ² Предлагается в течение ограниченного времени. ³ Ограничено электроникой. ⁴ Указанные данные получены на базе предписанных методик измерений. Речь идет о значениях CO₂ в цикле NEDC в соответствии с параграфом 2 № 1 Директивы о порядке проведения измерений (ЕС) 2017/1153. Показатели расхода топлива были получены на базе этих значений. Дальнейшую информацию с официальными данными по расходу топлива и выбросу CO₂ новых легковых автомобилей Вы найдете в «Руководстве по расходу топлива, выбросу CO₂ и расходу электроэнергии для новых легковых автомобилей», которое можно в Германии бесплатно получить во всех торговых филиалах и в компании Deutsche Automobil Treuhand GmbH на сайте www.dat.de. Данные не относятся к конкретному автомобилю, не являются частью коммерческого предложения и приведены исключительно в целях сопоставления описанных моделей. Значения варьируют в зависимости от выбранной дополнительной комплектации. ⁵ Данные действительны только для стран ЕС. Возможны отклонения в зависимости от страны поставки. ⁶ Рассчитано на базе измеренных выбросов CO₂ с учетом массы автомобиля. Действительно только для Германии.

Габаритные размеры

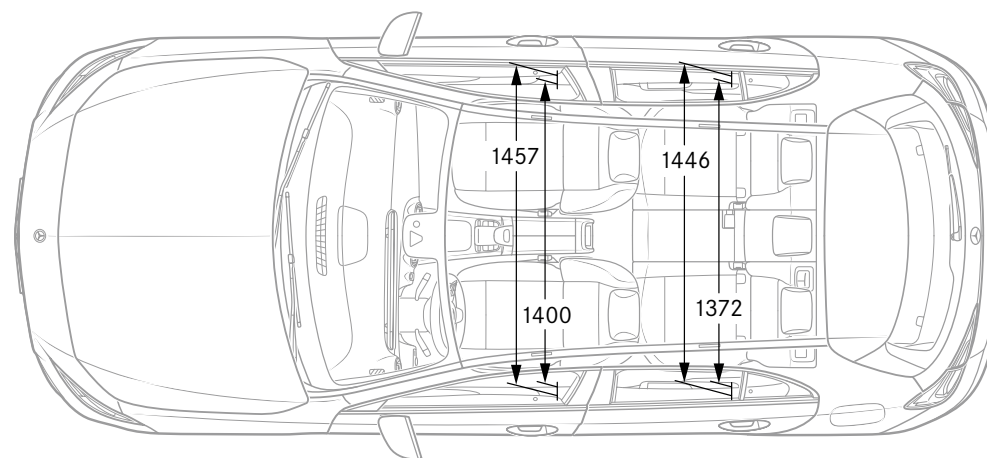
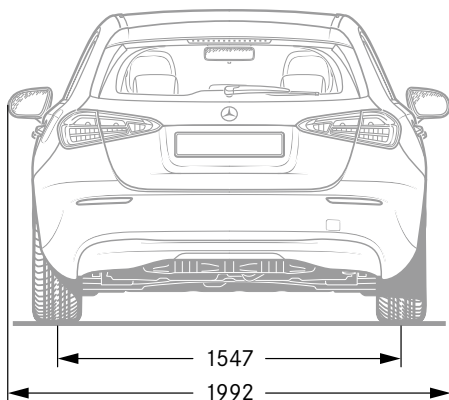
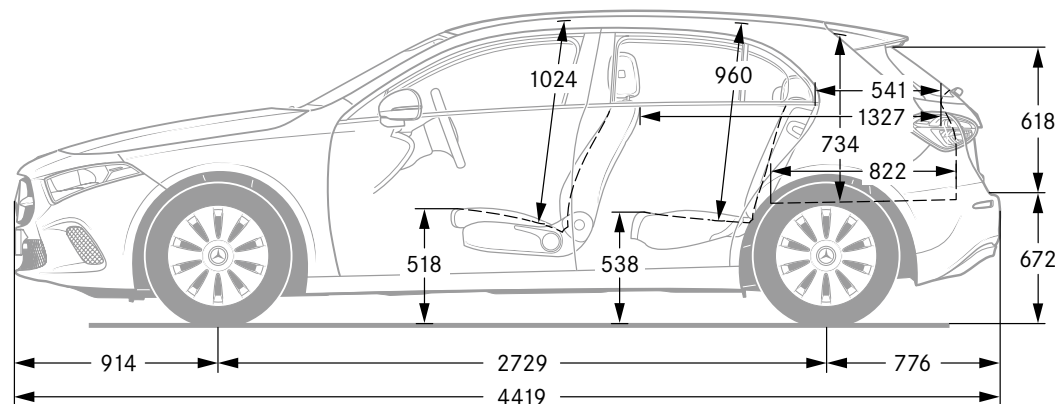
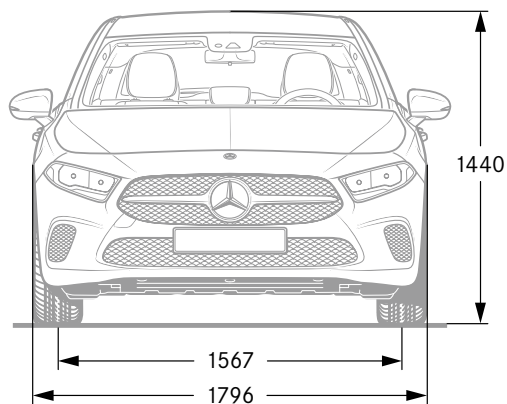

Все размеры указаны в миллиметрах. Указанные габариты являются средними значениями. Они действительны для автомобилей в базовой комплектации без загрузки.